

MONTAGEHANDLEIDING GUIDE DE MONTAGE

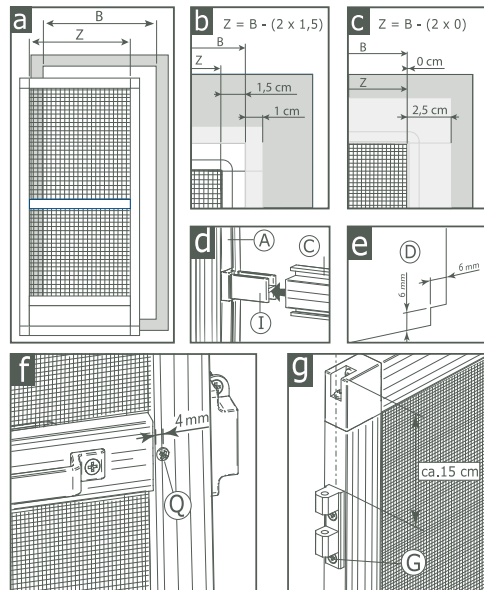
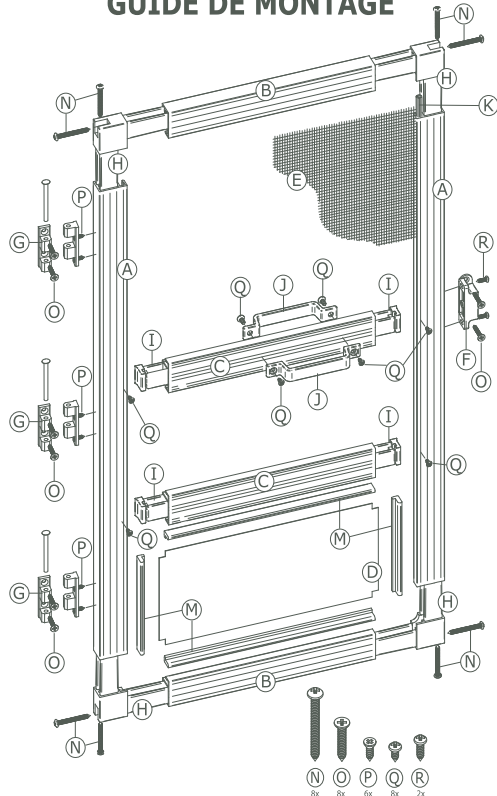

NL

Gefeliciteerd met de aankoop van uw deurhor. Lees, voordat u de deurhor gaat monteren, eerst de hieronder beschreven montagehandleiding goed door, deze kan u helpen om de deurhor makkelijker te monteren en om problemen te voorkomen.

Inhoud

- | | |
|------------------------|-------------------------------------|
| A. 2 Horprofielen lang | J. 2 Aluminium handgrepen |
| B. 2 Horprofielen kort | K. Pees |
| C. 2 Tussenprofielen | L. 1 Peesroller |
| D. 1 Schopplaat | M. Inlegstrip |
| E. 1 Horrengaas | N. 8 schroeven 3,5x32 bolkop |
| F. 1 Magnetsluiting | O. 8 schroeven 3x20 verzonkenkop |
| G. 3 Scharnieren | P. 6 schroeven 2,9x9,5 verzonkenkop |
| H. 4 Hoekverbinders | Q. 8 schroeven 2,9x6,5 bolkop |
| I. 4 Tussenverbinders | R. 2 schroeven 2,9x9,5 bolkop |

- 1 Meet de hoogte en breedte **in het kozijn** (H, B). Het horkader moet minimaal 1 cm overlap hebben met het kozijn. Voor een deur met 1 cm overlap: de zaagmaten van de profielen (Z) is de maat in het kozijn min 3 cm ($B - 2 \times 1,5$ cm; zie afb. b). (In België meet u de maat tussen de stenen voor de breedte en de maat tussen dorpel en dwarsbalk voor de hoogte). Als u het kader geheel over uw kozijn wil laten steken trekt u 0 cm af ($B - 2 \times 0$ cm; zie afb. c). Houd er rekening mee dat u voldoende ruimte op uw kozijn overhoudt voor het monteren van de scharnieren en magnetsluiting.
- 2 Schuif de 4 tussenverbinders in de groef van profiel A (zie afb. d). Druk de 2 tussenprofielen C over de tussenverbinders. Verbind de profielen A en B met de hoekverbinders H. Schroef de hoeken vast met schroeven N.
- 3 Maak de schopplaat D op maat; lengtemaat = lengte profiel B + 12 mm. Knip uit de hoeken van de schopplaat een hoekje van 6 x 6 mm (zie afb. e). Leg de plaat op het frame en schuif een van de profielen C naar de plaat toe, zodat de plaat rondom op de inrolgroef ligt. Zaag inlegstrip M op maat en sla met behulp van een hamer en een blokje hout de strip met de schopplaat ertussen in de inrolgroef. De plaat wordt nu omgebogen en door de inlegstrip vastgeklemd.
- 4 Schuif het andere tussenprofiel C op ± 100 cm van de onderzijde van de deurhor. Schroef de tussenprofielen C vast met 4 schroeven Q (zie afb. f). Gaten eerst voorbereiden met een 2 mm boortje.
- 5 Leg het gaas over het frame en druk met behulp van peesroller L het gaas met pees K in de inrolgroef. Snij het overtollige gaas weg.
- 6 Bepaal de scharnierzijde van de deurhor en zet de scharnieren G met schroeven P op de deurhor vast. In het midden van het profiel; één in het midden van de deurhor en de andere op ca. 15 cm van de boven- en onderkant (zie afb. g). Bevestig aan de andere zijde van de deurhor de magnetsluiting F met schroef R en handgreepjes J met schroeven Q. Gaten eerst voorbereiden.
- 7 Hang de deurhor op het kozijn met schroeven O en monteer daarna het magnetsluitplaatje van magneet F met de schroeven O op het deurkozijn.

F

Nos félicitations avec l'achat de votre porte moustiquaire. Avant de commencer à monter la porte, lisez bien le guide de montage ci-dessous. Celui-ci peut vous aider à monter facilement la porte et d'éviter des problèmes.

Contenu

- | | |
|----------------------------------|----------------------------------|
| A. 2 Profils moustiquaires long | J. 2 Poignées en aluminium |
| B. 2 Profils moustiquaires court | K. Corde |
| C. 2 Profils intermédiaires | L. 1 Enrouleur |
| D. 1 Plaque de bêche | M. Joint en plastique dure |
| E. 1 Gaze moustiquaire | N. 8 Vis à têtes rondes 3,5x32 |
| F. 1 Fermeture d'aimant | O. 8 Vis à têtes sombrés 3x20 |
| G. 3 Charnières | P. 6 Vis à têtes sombrés 2,9x9,5 |
| H. 4 Jonctions des angles | Q. 8 Vis à têtes rondes 2,9x6,5 |
| I. 4 Jonctions intermédiaires | R. 2 Vis à têtes rondes 2,9x9,5 |

- 1 Mesurez le châssis en hauteur et largeur. Mesure du profilé moustiquaire A: hauteur intérieure du châssis moins 3 cm ($2 \times 1,5$ cm; voir fig. a). Mesure des profilés B et C: largeur intérieure du châssis moins 3 cm ($2 \times 1,5$ cm; voir fig. a). (En Belgique, vous mesurez la mesure entre les briques pour la largeur et la mesure entre le seuil et linteau pour l'hauteur). Si vous voulez laisser reposer le cadre plus sur le châssis vous décomptez moins (par exemple 0 cm si vous voulez laisser reposer le cadre complètement sur le châssis, voir fig. b). Dans ce dernier cas tenez compte que vous gardez l'espace suffisant sur votre châssis pour monter les charnières et la fermeture d'aimant et pour pouvoir ouvrir la porte moustiquaire.
- 2 Glissez les 4 jonctions intermédiaires I dans la rainure du profilé A (voir fig. c). Joignez les profilés A et B avec les jonctions des angles H. Vissez les angles par les vis N.
- 3 Réalisez la plaque de bêche sur mesure; mesure = longueur profilé B + 12 mm. Enlevez dans les coins de la plaque de bêche un angle de 6 x 6 mm (voir fig. d). Placez la plaque au cadre et glissez un des profilés C vers la plaque de sorte que la plaque se trouve tout autour sur la rainure. Sciez le joint en plastique dure M sur mesure et battez la plaque de bêche à l'aide d'un marteau et un petit bloc en bois dans la rainure. La plaque est pliée et serrée par le profilé en plastique dure.
- 4 Glissez l'autre profilé intermédiaire C à ± 100 cm du dessous de la porte. Vissez les profilés intermédiaires C par 4 vis Q (voir fig. e). Percez d'abord des avant-trous avec une mèche de 2 mm.
- 5 Placez la gaze moustiquaire E sur le cadre et serrez-la à l'aide de la corde K et l'enrouleur L dans la rainure. Enlevez la gaze excédentaire.
- 6 Déterminer le côté de charnière de la porte moustiquaire et montez les charnières G avec les vis P sur la porte. Au centre du profilé; un au milieu de la porte moustiquaire et les autres sur env. 15 cm du dessus et du dessous (voir fig. f). Placez la fermeture d'aimant F par les vis R de l'autre côté de la porte et les poignées J par les vis Q. Percez d'abord des avant-trous avec une mèche de 2 mm.
- 7 Montez la porte moustiquaire sur le châssis par les vis O et montez après la contre-plaque de la fermeture d'aimant F par les vis O sur le châssis.